

Snímač teploty typu CT SW1, CT SW2

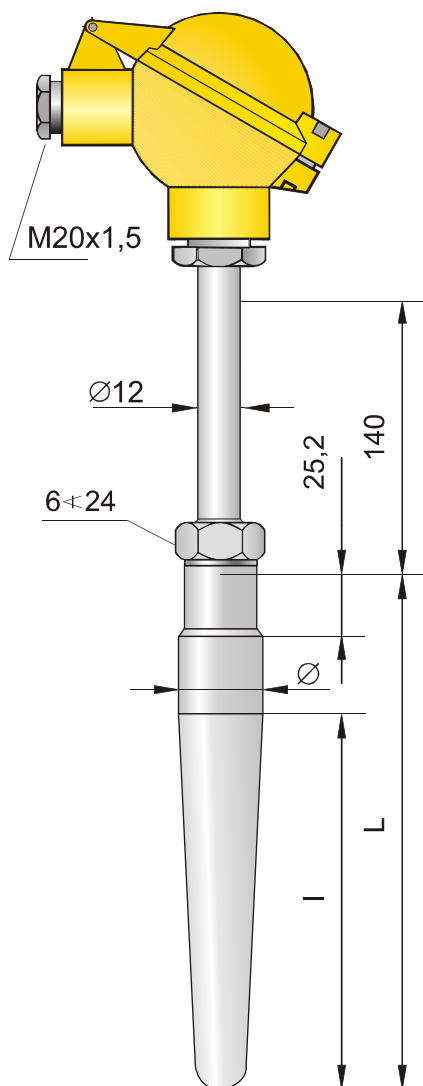

TECHNICKÁ DATA:

- Měřicí rozsah
Pt: 0 ... 570 (°C)
J/K: 0 ... 570 (°C)
- Přípustné zatížení
viz. graf 3 (strana 126)
- Materiál smáčených částí:
15HM, inconel, hastelloy
- Standardní délky ponoření L:
100, 140, 200 (mm)*
- Upevňovací (svařovací) průměr:

CT SW1	CT SW2
Ø=18h7	Ø=24h7

Typ snímače	Jímka			Měřicí vložka Ø [mm]
	Ø [mm]	L [mm]	l [mm]	
CT SW1	18h7	100	35	3
		140	65	3
		200	65	3
CT SW2	24h7	140	65	6
		200	65	6

Způsob objednání:

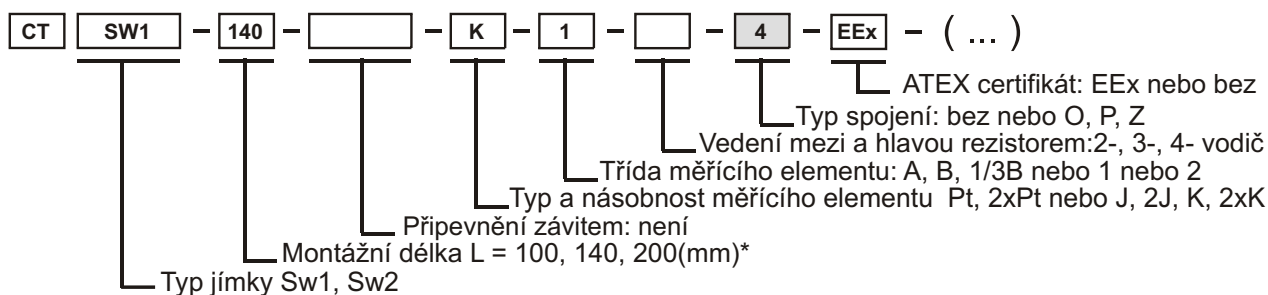

ROZŠIŘUJÍCÍ INFORMACE:

- * Nestandardní délka snímače na poptávku
- Typ výměnné volžky: W2
- Určete typ materiálu jímky v objednávce, standardně dodávaný materiál jímky 10 H2M.
- Chcete-li určit teplotní snímač s hlavicí - montovaný s převodníkem v hlavici, přidejte prosím kód převodníku na konec v objednací kód snímače (viz kapitola X) např.

CT SW1 - 140 - [] - K - 1 - [] - 4 - EEx - (X/100+150; 15HM)